

ALSAPA1

RETRACTABLE

Caratteristiche

Questo sistema di lavaggio è costruito interamente in acciaio inox AISI 316L. La testa rotante di lavaggio è montata su due cuscinetti a sfere. Tutte le superfici interne ed esterne sono lavorate con macchine utensili ad alta precisione garantendo una finitura liscia e un'eccellente qualità del prodotto. Le teste sono disponibili in due diverse lunghezze per serbatoi a parete semplice con isolamento. Connessioni tri-clamp.

Applicazioni

- Lavaggio serbatoi

Materiali

- Aisi316L

Characteristics

This washing system is constructed entirely of stainless steel AISI 316L. The rotating head cleaning is mounted on two ball bearings. All the internal and external surfaces are machined with high precision machine tools ensuring a smooth finish and an excellent quality of the product. The heads are available in two different types of length for single wall tanks and with insulation. Connections tri-clamp.

Application:

- Tank washing

Materials:

- Aisi316L

Características

Este sistema de lavado está construido en acero inoxidable AISI 316L. El cabezal de lavado giratorio va montado sobre dos cojinetes de bolas. Todas las superficies internas y externas están fabricadas con máquinas de gran precisión que aseguran un fino acabado y una excelente calidad del producto. Los cabezales están disponibles en dos tipos diferentes de longitudes para tanques de pared única o con aislante. Conexiones tri-clamp.

Aplicación:

- Lavado de tanques

Materiales:

- Aisi316L

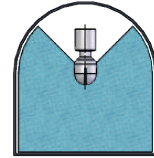

270° DOWN

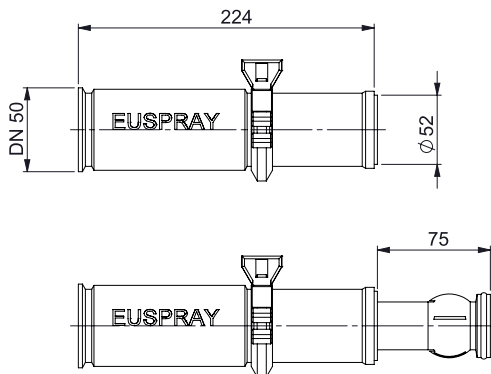

Mod.	Capacity (lpm) at different pressure (bar)			COVERAGE	THREAD LIQUID	WALL THREAD	MAX. WET RADIUS (MT.)
	1	2	3		Clamp DIN 32676	Welding	
ALSAPA1	70	92	115	270° DOWN	DN 50	Ø 52	2,2-3,4

NB: massima temperatura di lavoro 95° C. Minima temperatura di lavoro 0° C.
NB: max working temperature 95° C. Min working temperature 0° C.
NB: Temperatura máxima de funcionamiento 95° C. Temperatura mínima de funcionamiento 0° C.